

Przedmuchiwarka słoików - inwerter

Przedmuchiwarka słoików służy do oczyszczania opakowań o różnej pojemności, kształcie, szerokości oraz średnicy z zanieczyszczeń cząstkami stałymi. Oczyszczanie odbywa się za pomocą sprężonego, sterylne go powietrza (metoda FDM).

Istnieje możliwość dostosowania i regulacji układu pod daną średnicę oraz wysokość słoika. Niezależnie przedmuchiwarke można wyposażyć w aktywatory czołowy, boczny, stół buforowy oraz taśmociąg podający / odbierający

Parametry techniczne:

Obsługiwane średnice, mm	20-120
Obsługiwane wysokości, mm	50-200
Wydajność, opak/h	3000-4500
Gabaryty, mm	1000x658x850 (H)
Moc zasilania, kW	0,75
Masa urządzenia, kg	250
Medium czyszczące	Sterylnie powietrze, FDM
Zużycie medium czyszczącego, m3/min	0,7

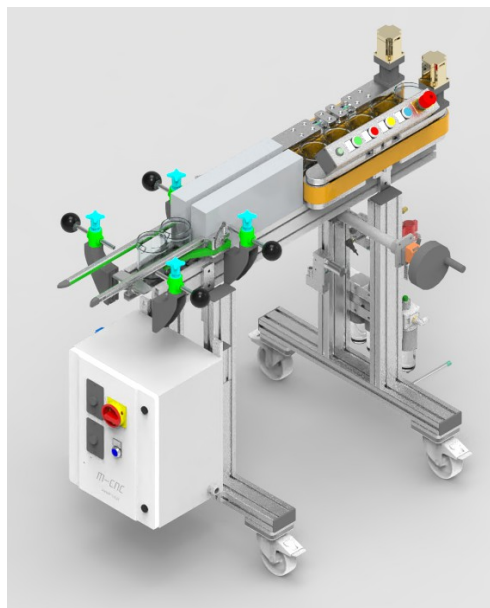

Główne zalety układu:

- szerokie możliwości konfiguracji pod dowolne rozmiary opakowania
- łatwość przebrojenia
- łatwa obsługa
- jakość i powtarzalność przedmuchu
- mobilność
- możliwość wpięcia w linie z innymi urządzeniami jak dozownik, zakręcarka, etykieciarka czy zautomatyzowany system pakowania np. na cobotach

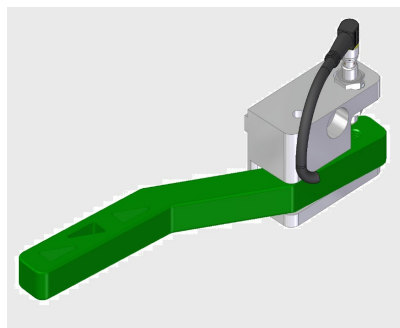

Aktywator opakowania



Stół buforowy

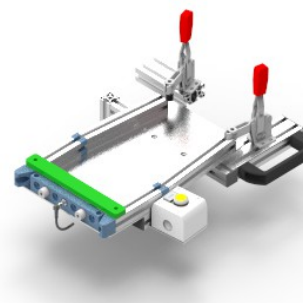

Półka buforowa