

## Montaż o-ringów wewnętrznych

Przyrząd do montażu oringów wewnętrznych umożliwia sprawny montaż uszczelnień o-ring w rowkach wewnętrznych zwłaszcza o małych średnicach od  $\phi 4$  do  $\phi 30$  i o głębokościach od  $L = 3 - 30$ .

Każde narzędzie to przyrząd montujący, obejma, baza magnetyczna oraz sterowanie (nożne lub ręczne).

Istnieje możliwość współpracy z automatycznymi podajnikami wibracyjnymi. W ofercie posiadamy również integrację instalacji na cobotach jak i do aplikacji automatycznych.

### Parametry techniczne:

Obsługiwane średnice, mm	4-30
Głębokości rowka, mm	3-30
Wymiary, mm	96x93x169
Waga, kg	2,2

### Główne zalety przyrządu:

- prosta budowa
- łatwa obsługa
- jakość i powtarzalność montażu
- niewielkie rozmiary
- mobilność
- łatwość przebrojenia

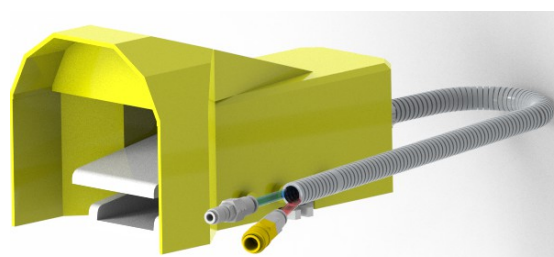
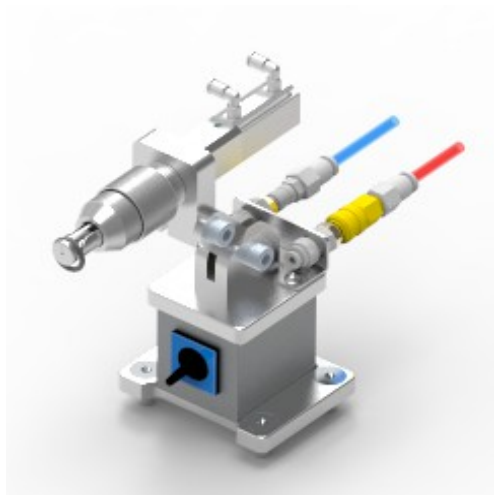
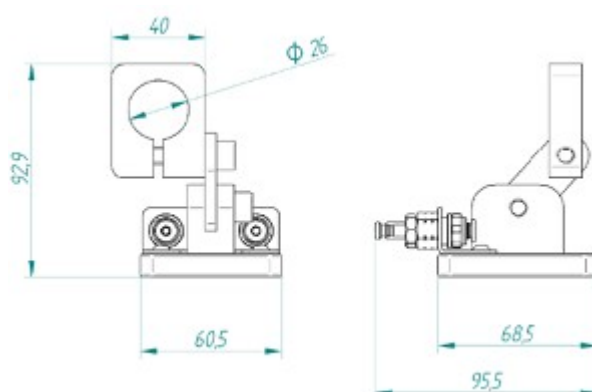
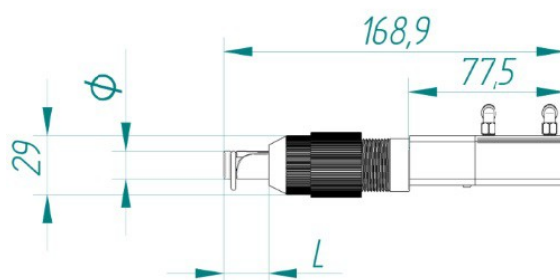

Sterowanie nożne z zaworem 5/2

Przyrząd do montażu o-ringa z mocowaniem SMED

